

# SmartROC T25 R

Rigg för ovanjordsborrning inom stenbrott och anläggning

Håldiameter: 38–64 mm (1,5–2,5 tum)



# En smart rigg för smartare operatörer.

Du har aldrig begärt mycket. SmartROC T25 R ger dig allt du nånsin har drömt om.

Du arbetar ensam i bakgrunden med att bygga infrastrukturen som håller samhället igång. Du är först på plats och sist att gå för dagen. Vi vet hur det är. Epiroc har konstruerat SmartROC T25 R för att den ska jobba lika hårt som du.

Den följer med dig in i den tuffaste terrängen eller till små, trånga byggplatser. Den är redo att bli din nya bästa vän och hjälper dig att uppnå de resultat du önskar, skift efter skift.



Ta reda på mer om  
SmartROC T25 R.

# Din nya bästa vän.

SmartROC T25 R har ett intelligent styrsystem som ger dig all information du behöver för att kunna utföra arbetet på ett effektivt sätt. Den har en attraktiv och lätthanterad 10 tums-peksskärm så att du kan hålla reda på borrningen och alla viktiga inställningar. Styrsystemet optimerar också automatiskt effekten, vilket sänker bränsleförbrukningen. Detta bidrar till att hålla kostnaderna nere och minska din miljöpåverkan.

Epiroc utvecklar hela tiden nya funktioner och tillval för SmartROC-riggarna. Dessa kan installeras i din SmartROC T25 R i framtiden tack vare det Smarta styrsystemet. Detta bidrar till att skydda din investering, öka produktiviteten ytterligare och hålla din mest pålitliga följeslagare i toppskick.

## ⊕ Huvudsakliga fördelar

**Imponerande anpassningsförmåga.** Funktioner som ett smidigt bomsystem, kompakt transportposition, stål- eller gummilärband, tre olika matare och luft- och vattenspolning hjälper dig att få jobbet gjort.

**Suverän täckarea.** En svängradie på 45°/45° eller 90°/90° ger en täckning på 26 m<sup>2</sup> eller 47 m<sup>2</sup> vid uppställning. Välj mellan två bomsystem med en räckvidd på 6 eller 5,7 meter. Båda bommarna finns med en matarsvängning på 360°. Tack vare bommens form kan man borra precis intill riggen.

**Utmärkta terrägegenskaper.** En låg tyngdpunkt, stort avstånd mellan lärbanderna och en mycket lättmanövrerad bom gör att riggen kan följa med dig in i den tuffaste terrängen.



SmartROC T25 R har kompakta mått, en mångsidig matare med 360° svängning och bra belysningsmöjligheter, vilket gör att den fungerar lika bra ovan som under jord. Oavsett var du behöver arbeta finns denna rigg vid din sida.



SmartROC T25 R är både kraftfull och kompakt och enkel att transportera tack vare den genomtänkta konstruktionen. Dessutom är den enkel att underhålla tack vare stora serviceluckor. Servicepunkterna är placerade i grupper för att underlätta.



För alla SmartROC-riggarna finns en heltäckande uppsättning tillval – SmartROC T25 R är inget undantag. Olika bom- och mataralternativ, lärband i stål eller gummi, ett kraftfullt LED-belysningspaket och ett vattendimsystem är bara några av de tillval som finns att välja mellan.

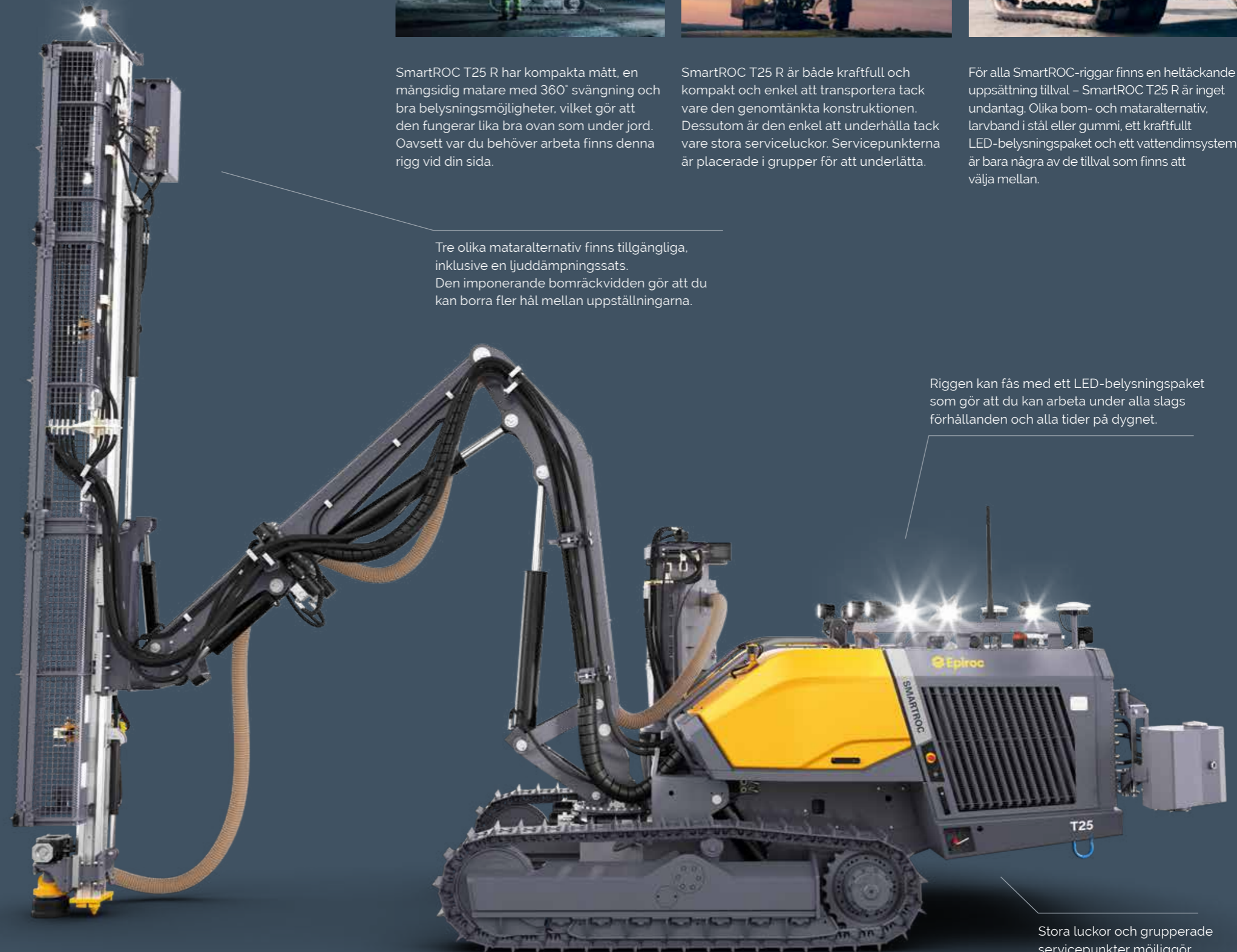

Tre olika mataralternativ finns tillgängliga, inklusive en ljuddämpningssats. Den imponerande bomräckvidden gör att du kan borra fler hål mellan uppställningarna.

Riggen kan fås med ett LED-belysningspaket som gör att du kan arbeta under alla slags förhållanden och alla tider på dygnet.

Stora luckor och grupperade servicepunkter möjliggör snabb och enkel service.

Lärband i gummi och stål finns som tillval. Stort avstånd mellan lärbanderna bidrar till ökad stabilitet.

# Redo för framtiden. Optimerad för idag.

**Ibland måste man arbeta i storstadskjungen. Inga problem. Vart du än behöver ta dig följer SmartROC T25 R med dig dit.**

Alla jobb sker inte i stora, öppna landskap. Vissa arbetsplatser är belägna i trånga stadsmiljöer. SmartROC T25 R är konstruerad för att vara lika mångsidig som du. Larvband i gummi finns som tillval så att du inte behöver lämna några spår efter dig. Den kompakta konstruktionen och den smarta bomgeometrin gör att du kan komma i exakt rätt läge för borrar.

Vissa arbetsplatser har strikta krav gällande bullernivåer. SmartROC T25 R kan fås med ett tillval för ljuddämpning. Detta gör att riggen kan arbeta problemfritt i dessa ljudkänsliga områden.

# Konstruerad för dig – och alla typer av berg.

Vi vet att ditt jobb är allt annat än enformigt. Ingen dag är den andra lik och du ställs inför unika problem och utmaningar. SmartROC T25 R har konstruerats med detta i åtanke. Imponerande bomräckvidd, ett intelligent styrsystem och oöverträffad anpassningsbarhet gör att du kan kontrollera att arbetet utförs på ett säkert sätt och i rätt tid.



## + Smart styrsystem

Med hjälp av det Smarta styrsystemet kan du finjustera borrhingsprocessen så att du kan få borrhingsmaskinen att prestera perfekt. Det intuitiva gränssnittet är lätt att förstå vilket gör att du kan komma igång snabbt och enkelt. Med styrsystemet kan du också enkelt och snabbt installera nya uppdateringar längre fram. Motorvarvtalet och kompressorbelastningen anpassas automatiskt av systemet för att säkerställa maximal effekt under hela borrhingsprocessen.



## + Mindre miljöpåverkan

Vi på Epiroc tror att en expanderande infrastruktur inte måste innebära skador på miljön omkring oss. Vårt mål är att bidra till att din verksamhet ska bli så hållbar som möjligt. Riggen är utrustad med en Volvo Penta dieselmotor med ett intelligent styrsystem som ser till att bränsle inte används i onödan. Det finns även ett tillval för att minska bullernivån så mycket som möjligt i känsliga områden.



## + Tuff terräng? Inga problem!

SmartROC T25 R har låg tyngdpunkt vilket gör att den håller balansen på ojämnt underlag. Vi har också ökat utrymmet mellan larvbanden, vilket bidrar till ökad stabilitet. Bommen är också mycket lättmanövrerad vilket gör den till en bra motvikt vid förflyttning över ojämn mark. Ett stödben av labbtyp får maskinen att stå stadigt och med hjälp av en vinsch kan du förankra maskinen på ett säkert sätt inför förflyttning uppåt och nedåt i lutningar.



## Världens bredast sortiment av borrsträngar för topphammare

Epiroc levererar världens mest produktiva utrustning för topphammarborrning – samt beprövad teknik och tillförlitlighet som bygger på många års erfarenhet från fältet. Oavsett hur dina behov ser ut bör du utforska hela vårt utbud innan du nöjer dig med något sämre. Varje produkt är konstruerad för optimal prestanda och optimalt värde i topphammartillämpningar.



## Omfattande serviceerbjudande

Även den bästa utrustningen behöver regelbundet genomgå service för att den ska fortsätta att prestera på topp. En Epiroc servicelösning erbjuder sinnesro, maximerad tillgänglighet och prestanda under utrustningens hela livslängd. Vi fokuserar på säkerhet, produktivitet och pålitlighet. Genom att kombinera originaldelar och en Epiroc originalservice som utförs av våra certifierade tekniker värnar vi om din produktivitet – var du än befinner dig.

## Huvudkomponenter

- Bärare med larvband med två hastigheter och bandpendlingssystem
- Tillval i form av larvband i gummi eller stål
- Volvo Penta dieselmotor
- Atlas Copco-kompressor av tvåskruvstyp
- Mångsidigt vikbomsystem
- Borrstödsben av labbtyp
- Smörjoljesystem för borrhingsmaskin (ECLR)

## Rekommenderat hålområde

Matningstyp	Metrisk enh.	Amerikanska enh.	Gänga	Stångtilläggnings-system (RAS)
8 fots matare				1:1 stänger
10 fots matare	Ø 38–64 mm	Ø 1.5–2.5 tum	SR32, R32, TC35, T35	3,9 m
14 fots matare				5,1 m
				7,6 m

## Motor

Volvo Penta TAD 580 VE turboladdad dieselmotor, Tier 4 Final/Stage V		
Effekt vid 1 975 varv/min.		105 kW/143 hk
Elektroniskt variabelt motorvarvtal		900–1 975 varv/min.
Variabel fläktstyrning		
Green Saver – automatiskt lågt motorvarvtal		
Volvo Penta TAD 580 VE turboladdad dieselmotor, Tier 3		
Effekt vid 1 975 varv/min.		105 kW/143 hk

## Dammavskiljare DCT

	Metrisk enh.	Amerikanska enh.
Filterarea	7 m <sup>2</sup>	75 ft <sup>2</sup>
Sugslang, diameter	102 mm	4 tum
Reningslufttryck, max	7,5 bar	109 psi
Reningsluftförbrukning vid 7 bar	15 l/puls	0,53 kubikfot/puls
Filterrengöring vid borrhning		
7 st. filterelement		

## Vikt

Standardenhet utan tillval och borrarstål	Metrisk enh.	Amerikanska enh.
Preliminär maxvikt – larvband i stål	12 100 kg	26 794 lb
Preliminär maxvikt – larvband i gummi	10 100 kg	21 826 lb

## Matarlängd

2,4 m matare (8 ft)	4 000 mm
3 m matare (10 ft)	4 600 mm
4,3 m matare (14 ft)	5 800 mm

## Matarsvängning

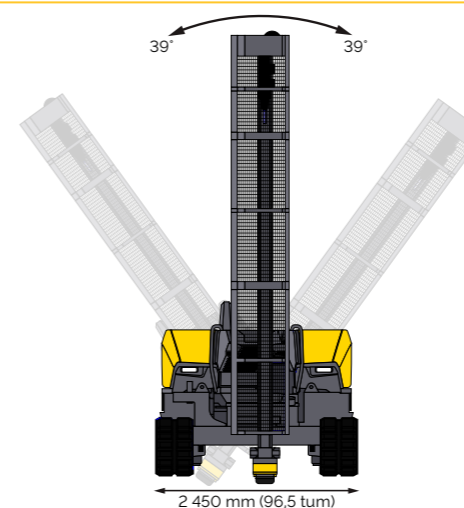

- Bomräckvidd på 6 m (45/45°) eller 5,7 m (90/90°)
- Intelligent styrsystem med 10-tums pekskärm
- Hydrauliska borrhingsmaskiner COP SC14
- Stångadderingsystem (RAS)
- Dammuppsamlingsystem med hög kapacitet, DCT
- 360° matarsvängning
- Radio Remote Control med inbyggd skärm

## Kompressor

Atlas Copco OIS, skruvkompressor		
Maximalt arbetstryck	8,5 bar	123 psi
FAD vid normalt arbetstryck	55 l/s	14,5 US gal/s

## Matare

Total längd	Metrisk enh.	Amerikanska enh.
14 fots matare	5 900 mm	232 tum
10 fots matare	4 700 mm	185 tum
8 fots matare	4 100 mm	161 tum
Transportlängd	Metrisk enh.	Amerikanska enh.
14 fots matare	4 242 mm	167 tum
10 fots matare	3 026 mm	119
8 fots matare	2 411 mm	95 tum
Matarförlängning	Metrisk enh.	Amerikanska enh.
10 och 8 fots matare	530 mm	21 tum
14 fots matare	1 000 mm	39 tum

Hydraulisk cylindermatare i aluminium med slangstyrning och enkelt borrstöd med rörlig eller fast nedre styrning/dammkäpa.

## Elsystem

Spänning	24 V
Batterier (AGM)	95 Ah
Växelriktare	28 V, 130 A
Arbetsbelysning, fram	2 X 35 W LED
Arbetsbelysning, bak	2 X 35 W LED
Arbetsbelysning, matare	2 X 35 W LED
Display med diagnostik och inställningar	

## Hydraulisk borrhingsmaskin

Borrhingsmaskin	Ström	Motor
COP SC14	14 kW (18,8 hk)	160 cc 200 cc

## Hydraulsystem

Fastborrningskydd		
Kontrollflöde för rotationstryck RPC-F		
Reglering av dämpartryck – påverkan DPC-I		
Retur- och avtappningsfilter F (filtreringshastighet)	10 µm absolut	
Hydrauloljekylare, maximal omgivningstemperatur	50 °C	122 °F
(Dieselmotorförvärmare krävs vid -15 °C)		

## Transportmått

Höjd (H)	2 950 mm (116 tum)
Matarlängd (L) med 4,27 m (14 ft) matare med matarhållare – övre nivå/STD	6 650 mm (262 tum)
Matarlängd (L) med 4,27 m (14 ft) matare med matarhållare – nedre nivå/vriddon	6 000 mm (236 tum)
Matarlängd (L) med 3,04 m (10 ft) matare	6 350 mm (250 tum)
Matarlängd (L) med 2,44 m (8 ft) matare	5 750 mm (226 tum)

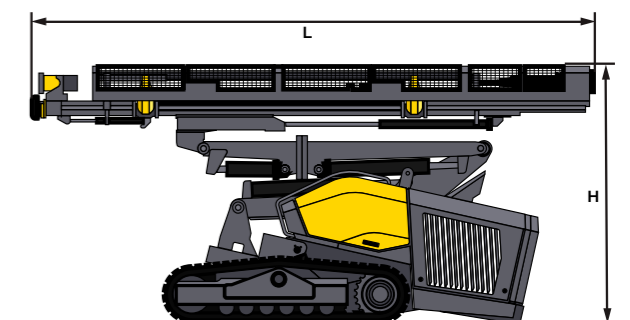

Område för horisontell borrhöring (mm) – 45/45

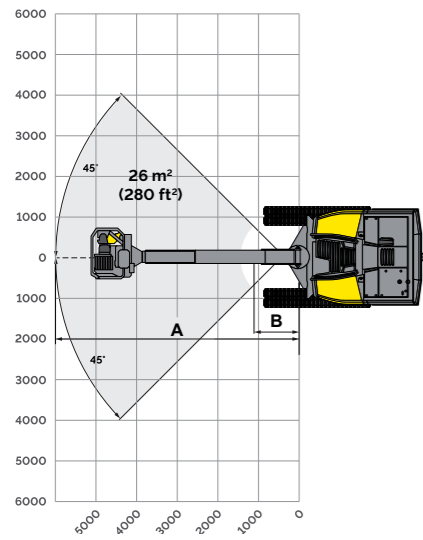

Område för horisontell borrhöring (mm) – 90/90

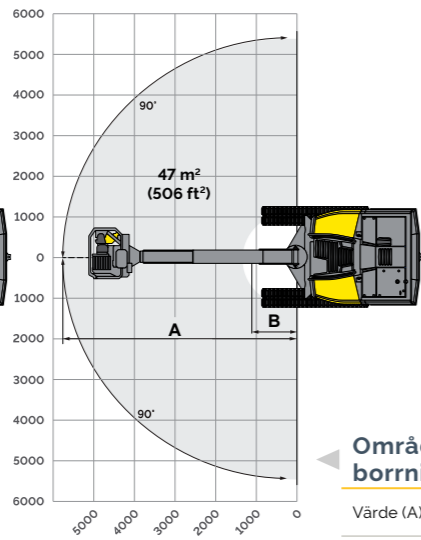

Minsta avstånd från borrhöringssentrum

Med matarskydd (PoMP)	
Avstånd (A)	340 mm (13,4 tum)
Avstånd (B)	430 mm (16,9 tum)
Avstånd (C)	200 mm (7,9 tum)
Avstånd (D)	455 mm (17,9 tum)
Med ljuddämpningssats	
Avstånd (A)	390 mm (15,6 tum)
Avstånd (B)	410 mm (16,1 tum)
Avstånd (C)	200 mm (7,9 tum)
Avstånd (D)	475 mm (18,7 tum)
Utan ljuddämpningssats eller matarskydd (PoMP)	
Avstånd (A)	285 mm (11,2 tum)
Avstånd (B)	370 mm (14,6 tum)
Avstånd (C)	200 mm (7,9 tum)
Avstånd (D)	455 mm (17,9 tum)

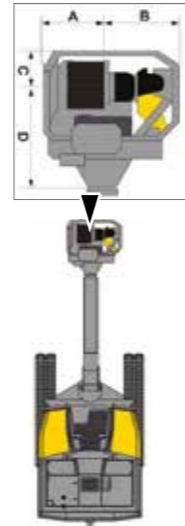

Område för horisontell borrhöring

Värde (A)	45/45° - 6 000 mm (19,7 ft)
Värde (B)	90/90° - 5 700 mm (18,7 ft)

Bredd i borrhöring

Avstånd (A)	3 550 mm (140 tum)
Avstånd (B) stålbanor	305 mm (1 ft)

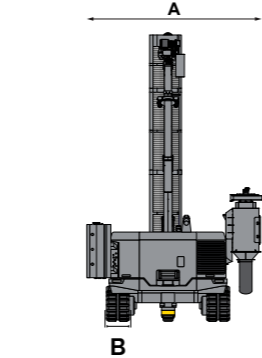
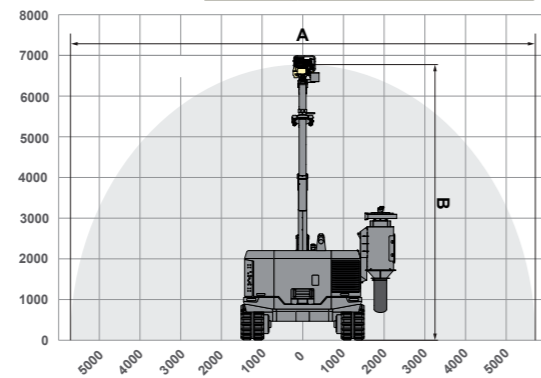
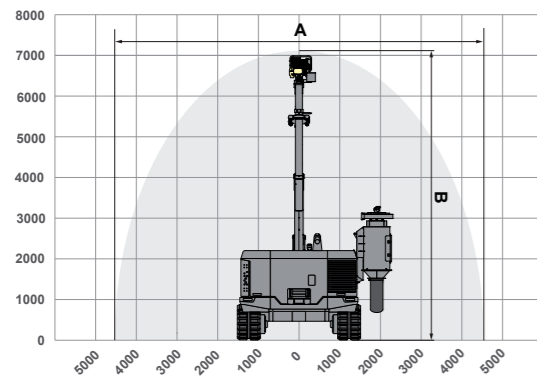

Vertikal täckarea, vridningsalternativ, 45/45

Avstånd (B)	7 100 mm (23,3 ft)
Avstånd (A)	8 950 mm (29,4 ft)

Vertikal täckarea, vridningsalternativ, 90/90

Avstånd (B)	6 800 mm (22,3 ft)
Avstånd (A)	11 250 mm (37 ft)

Räckvidd, vertikalt

Matningstyp	Värde A	Värde B	Värde C 90/90	Värde C 45/45	Värde D
4,3 m (14 ft), matarhällare övre nivå	2 000 mm (6,6 ft)	4 900 mm (16 ft)		6 000 mm (19,7 ft)	1 250 mm (4,1 ft)
4,3 m (14 ft), matarhällare nedre nivå	2 755 mm (9,1 ft)	4 150 mm (13,6 ft)		6 000 mm (19,7 ft)	1 250 mm (4,1 ft)
4,3 m (14 ft), vriddon, matarhällare nedre nivå	2 755 mm (9,1 ft)	4 150 mm (13,6 ft)	5 700 mm (18,7 ft)		1 250 mm (4,1 ft)
3 m (10 ft) matare	2 350 mm (7,6 ft)	4 150 mm (13,6 ft)		6 000 mm (19,7 ft)	1 250 mm (4,1 ft)
2,4 m (8 ft) matare	2 950 mm (9,6 ft)	3 500 mm (11,5 ft)		6 000 mm (19,7 ft)	1 250 mm (4,1 ft)

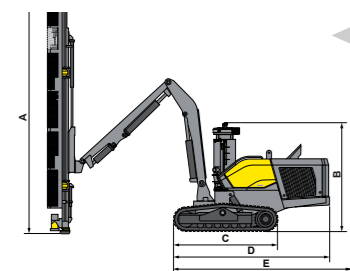

Mått i borrhöring

Höjd (A) – 14 fots matare	5 900 mm (19,4 ft)
Höjd (A) – 10 fots matare	4 700 mm (15,4 ft)
Höjd (A) – 8 fots matare	4 100 mm (13,5 ft)
Höjd (B) – larvband i stål	2 650 mm (8,7 ft)
Höjd (B) – larvband i gummi	2 600 mm (8,55 ft)
Längd (C) – larvband i stål	2 900 mm (9,5 ft)
Längd (C) – larvband i gummi	2 700 mm (8,85 ft)
Längd (D) – larvband i stål	4 250 mm (13,9 ft)
Längd (D) – larvband i gummi	4 050 mm (13,3 ft)
Längd (E) – larvband i stål	4 600 mm (15,1 ft)
Längd (E) – larvband i gummi	4 450 mm (14,6 ft)

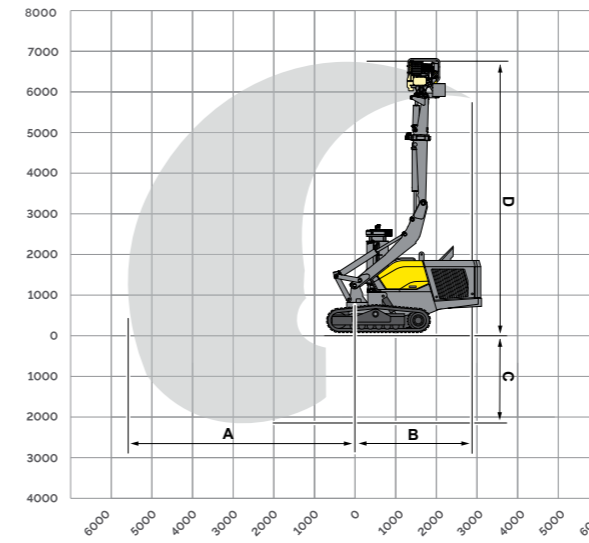
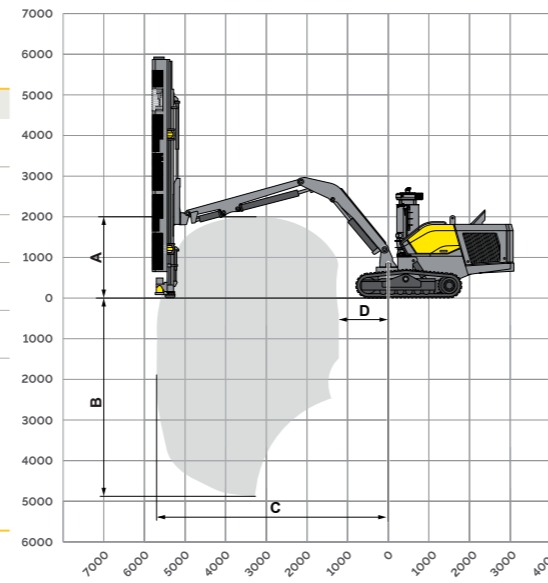

Vertikal uppåtriktad borrhöring

Matningstyp	Minimihöjd	Maximal höjd
14 fot	6 150 mm (20,2 ft)	9 550 mm (31,3 ft)
10 fot	4 900 mm (16 ft)	8 850 mm (29 ft)
8 fot	4 300 mm (14,1 ft)	8 200 mm (26,9 ft)

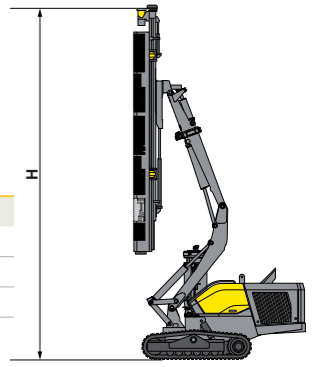

Horisontell sidborringsområde med vriddon

	Hydrauliskt vriddon 90/90	Hydrauliskt vriddon 45/45
Avstånd (A)	5 600 mm (18,4 ft)	5 900 mm (19,3 ft)
Avstånd (B)	3 000 mm (9,8 ft)	3 950 mm (12,9 ft)
Avstånd (C)	2 150 mm (7 ft)	2 150 mm (7 ft)
Avstånd (D)	6 750 mm (22,1 ft)	7 050 mm (23,1 ft)

Minsta avstånd från borrhöringssentrum

Avstånd (A) – matare i vertikalt läge	200 mm
Avstånd (C) – matarlutning 5° (B)	130 mm

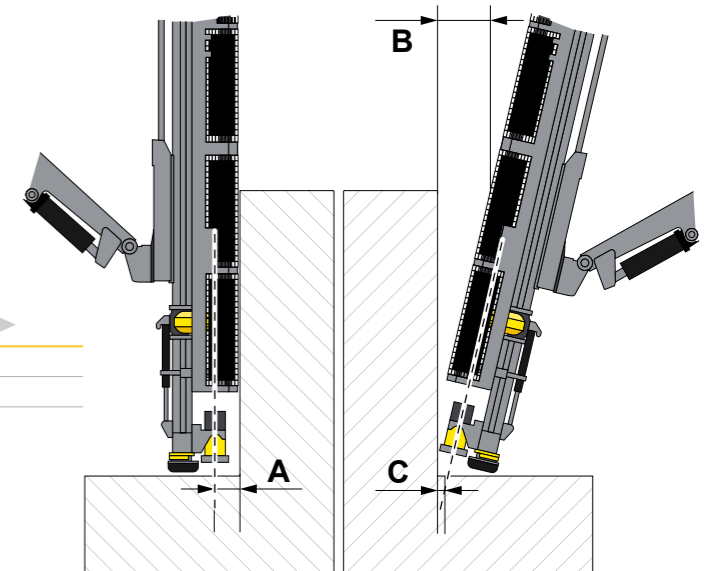

Tillvalslista

Matare och bom

- Rörlig sugkåpa/borrstöd av stål
- 90 + 90° bomsvängningsordning
- Hydrauliskt vriddon
- Skydd för rörliga delar (PoMP)
- Gummiskiva för DCT
- Gummikåpa för DCT
- Ljuddämpningssats
- Gängsmörjningssystem – ECG

Bärare

- Grind Matic RH4 – stiftslipmaskin
- Programmerbart signalhorn
- Centralsmörjningssystem (CLS)
- Dieseldriven motorvärmare
- Elektriskt bränslepåfyllningssystem
- Hydraulisk vinsch
- Larvband i stål
- Larvband i gummi

Hål- och lutningssystem

- Styrenhet till GPS-kompass
- GNSS-kompasser för inriktning, höjddata och hållgöning
- Hållnavigeringssystem med fjärrdisplay

Ytterligare tillval

- Reservradiosändare (radio remote control)
- Hydraulvattenpump för vattenspolning
- Vattendimningsystem med 150 l tank och hydropump
- Vattendimningsystem med 50 l tank och hydropump
- Extra belysning
- Hydrauliskt reservutlopp
- Påshanteringssystem för DCT

Ytterligare tillval – ej monterade

- Grundläggande verktygssats
- Ombyggnadssats R32 (riggar med larvband i stål)
- Ombyggnadssats SR32 (riggar med larvband i stål)
- Servicesats för kompressor – första 50 timmarna
- Gasladdningsutrustning för bergborr
- Smörjningssats
- Bälte för radio remote control (RCC)/OU
- Reservdelbok – papperskopia

