

SmartROC T25 R

Overjordsrigg med topphammer for steinbrudd og anleggsarbeid

Hulldiameter: 38–64 mm (1,5–2,5")



En smart rigg for smartere operatører.

Du har aldri bedt om mye. SmartROC T25 R oppfyller dine drømmer.

Du jobber alene i bakgrunnen med å bygge infrastrukturen som holder samfunnet i gang på en smidig måte. Du er den første på anlegget og den siste som reiser hjem. Vi vet hvordan det er. Epiroc har konstruert SmartROC T25 R for at den skal jobbe like hardt som deg.

Den følger deg inn i det tøffeste terrenget eller til små og trange anleggsplasser. Den er klar til å bli din nye beste venn, og hjelper deg med å oppnå de resultatene du ønsker skift etter skift.



Finne ut mer om
SmartROC T25 R.

Din nye bestevenn.

SmartROC T25 R har et smart styresystem som gir deg all den informasjonen du trenger for å få jobben gjort på en effektiv måte. Den har en attraktiv, brukervennlig 10" berøringsskjerm slik at du kan holde oversikt over boreoperasjoner og alle viktige innstillinger. Styresystemet optimaliserer også effekten automatisk, noe som reduserer drivstofforbruket. Dette bidrar til å holde kostnadene nede og reduserer miljøpåvirkningen.

Epiroc arbeider kontinuerlig med å utvikle oppdateringer, nye funksjoner og alternativer for SmartROC-rigger. Disse kan installeres i SmartROC T25 R i fremtiden, takket være det smarte styresystemet. Dette bidrar til å sikre investeringen din, øke produktiviteten ytterligere og holde din mest pålitelige følgesvenn i topp stand.

+ Hovedfordeler

Imponerende fleksibilitet. Funksjoner som fleksibelt bomsystem, kompakt transportposisjon, stål- eller gummibelter, tre ulike materlengder og luft- og vannspyling hjelper deg med å få jobben gjort.

Enestående dekningsområde. En 45°/45° eller 90°/90° svingradius gir 26 m² eller 47 m² ved oppstilling. Velg mellom to bomsystemer med 6 eller 5,7 meter rekkevidde. Begge bommene er tilgjengelige med 360° matersving. Takket være bommens form gjør at du kan bore tett inntil riggen.

Enestående terregegenskaper. Lavt tyngdepunkt, bred sporvidde og svært manøvrerbar bom gjør at riggen kan følge deg inn i det mest ulendte terreng.



Kompakte dimensjoner, fleksibelt matervalg med 360° sving og god belysning betyr at SmartROC T25 R fungerer like godt underjord som overjord. Uansett hvor du skal jobbe, er denne riggen et godt valg.



Kraftig, men kompakt – SmartROC T25 R er enkel og kostnadseffektiv å transportere takket være den gjennomtenkte utførelsen. Den er også enkel å utføre service på takket være store serviceluker. Servicepunkter er plassert i grupper for enkelhetens skyld.



Alle SmartROC-rigger har en omfattende liste over ekstrautstyr – SmartROC T25 R er intet unntak. Du kan velge mellom ulike bom- og materalternativer, gummi- eller stålbelter, en kraftig LED-lyspakke og et vannåkesystem, for å nevne noen.

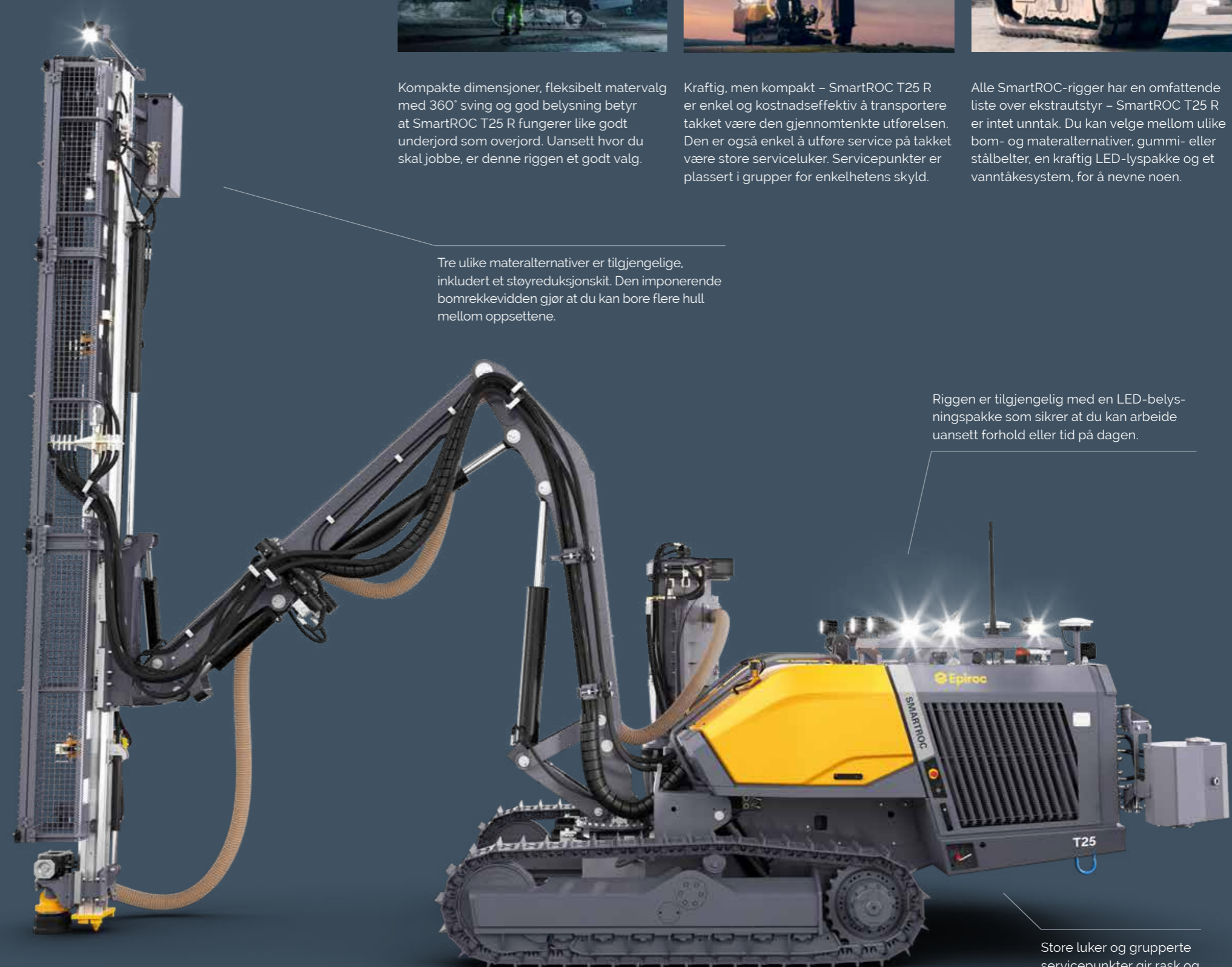

Tre ulike materalternativer er tilgjengelige, inkludert et støyreduksjonskit. Den imponerende bomrekkevidden gjør at du kan bore flere hull mellom oppsettene.

Riggen er tilgjengelig med en LED-belysningspakke som sikrer at du kan arbeide uansett forhold eller tid på dagen.

Store luker og grupperte servicepunkter gir rask og enkel service.

Beltealternativer i gummi og stål er tilgjengelige. Bred sporvidde bidrar til å øke stabiliteten.

Klar for fremtiden. Optimalisert for i dag.

Noen ganger må du jobbe i storbyjungelen. Ikke noe problem. Uansett hvor du skal, vil SmartROC T25 R følge deg.

Ikke alle jobber foregår i store og åpne landskap. Noen anleggsplasser ligger i tette, urbane områder. SmartROC T25 R er utviklet for å være like fleksibel som deg. Gummibelter er tilgjengelige, så du ikke etterlater noen spor etter deg. Den kompakte utformingen og den smarte bomgeometrien sikrer at du kommer i akkurat riktig posisjon for boring.

Noen steder er det strenge regler for støyforurensning. SmartROC T25 R er tilgjengelig med støydemping. Dette gjør at riggen fungerer problemfritt i lydsensitive områder.

Designet for deg – og alle typer fjell.

Vi vet at jobben din er alt annet enn ensformig. Ingen dag er lik den andre og du står ovenfor unike problemer og utfordringer. SmartROC T25 R er utviklet med tanke på dette. Imponerende bomdekning, et Smart styresystem og uovertruffen fleksibilitet sørger for at du får jobben gjort trygt, effektivt og til riktig tid.



+ Smart styresystem

Det Smarte styresystemet lar deg finjustere boreprosessen slik at du kan få boreriggen til å yte optimalt. Det intuitive grensesnittet er lett å forstå, slik at du kan komme raskt i gang. Styresystemet gjør det også raskt og enkelt å installere nye oppdateringer i fremtiden. Motorens turtall og kompressorbelastning justeres automatisk av systemet for å sikre maksimal effektivitet gjennom hele boreprosessen.



+ Redusert miljøpåvirkning

I Epiroc mener vi at en voksende infrastruktur ikke innebærer å skade miljøet rundt oss. Målet vårt er å bidra til at bedriften din blir så bærekraftig som mulig. Riggeren er utstyrt med en Volvo Penta dieselmotor med et Smart styresystem som sikrer at det ikke brukes unødvendig drivstoff. Et støyreduksjonsalternativ er også tilgjengelig for å sikre at støyforurensningen holdes på et minimum i utsatte områder.



+ Ulendt terreng? Ikke noe problem

SmartROC T25 R har et lavt tyngdepunkt som bidrar til at den holder seg stabil i ujevnt terreng. Vi har også økt avstanden mellom beltene, noe som bidrar til å forbedre stabiliteten. Bommen er også svært manøvrerbar, noe som gjør den til en god motvekt ved forflytning over ujevnt underlag. Et forbedret støttebein sikrer et stabilt oppsett, og en vinsj gjør at du kan forankre maskinen på en sikker måte for å komme opp og ned skråninger.



Omfattende servicetilbud

Selv det beste utstyret trenger regelmessig service for å sikre topp ytelse. En Epiroc-serviceløsning gir trygghet, maksimal tilgjengelighet og ytelse gjennom hele utstyrets levetid. Vi fokuserer på sikkerhet, produktivitet og pålitelighet.

Ved å kombinere originaldeler og Epiroc-service fra våre sertifiserte teknikere sikrer vi din produktivitet – uansett hvor du er.

Hovedkomponenter

- To-hastighets beltegående understell med beltependlingssystem
- Alternative belter i gummi eller stål
- Volvo Penta dieselmotor
- Atlas Copco skruekompressor
- Allsidig sammenleggbart bomsystem
- Borstøtteben, labbtype
- Oppsamlingssystem for smøreoljesystem på borhammer (ECLR)

- 6 m (45/45°) eller 5,7 m (90/90°) rekkevidde på bommen
- Smart styresystem med 10" berørings skjerm
- Hydraulisk boremaskin COP SC14
- Stanghåndteringssystem (RAS)
- Støvsamlingsystem med høy kapasitet, DCT
- 360° matersving
- Radiokontroll system med integrert display

Anbefalt hullområde

Matertype	Metrisk enh.	Amerikansk enh.	Gjenge	Stanghåndterings-system (RAS)
8 fots mater	Ø 38-64 mm	Ø 1,5-2,5"	SR32, R32, TC35, T35	1 + 1 stang
10 fots mater				3,9 m
14 fots mater				5,1 m

Motor

Volvo Penta TAD 580 VE turboladet dieselmotor, Tier 4 Final/Stage V	
Effekt ved 1 975 o/min	105 kW/143 hk
Elektronisk turtallsregulering	900-1 975 o/min
Variabel viftekontroll	
Grønn sparing – automatisk lavt motorturtall	
Volvo Penta TAD 580 VE turboladet dieselmotor, Tier 3	
Effekt ved 1 975 o/min	105 kW/143 hk

Støvsoppsamler (DCT)

	Metrisk enh.	Amerikansk enh.
Filterområde	7 m ²	75 sq.ft
Diameter sugeslange	102 mm	4"
Renseluftrykk maks.	7,5 bar	109 psi
Renseluffforbruk ved 7 bar	15 l/puls	0,53 cu.ft/puls
Filterrengjøring under boring		
7 stk. filterelementer		

Vekt

Standardenhet uten tilleggsutstyr og borstål	Metrisk enh.	Amerikansk enh.
Foreløpig maks. vekt – stålbelter	12 100 kg	26 794 pund
Foreløpig maks. vekt – gummibelter	10 100 kg	21 826 lb

Materlengde

8 fots mater (2,4 m)	4 000 mm
10 fots mater (3 m)	4 600 mm
14 fots mater (4,3 m)	5 800 mm

Matersving

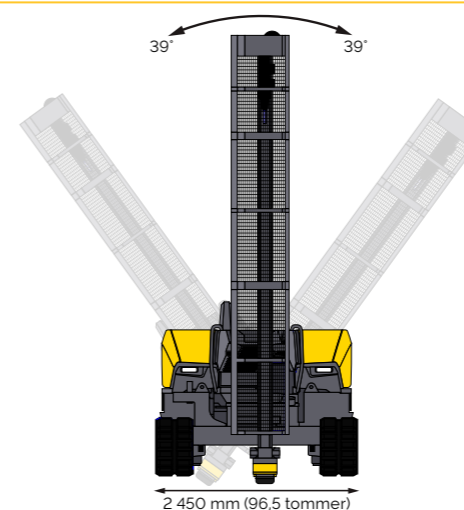

Kompressor

Atlas Copco OIS, skruekompressor		
Arbeidstrykk, maks.	8,5 bar	123 psi
FAD, ved normalt arbeidstrykk	55 l/s	14,5 US gal/s

Mater

Total lengde	Metrisk enh.	Amerikansk enh.
14 fots mater	5 900 mm	232'
10 fots mater	4 700 mm	185'
8 fots mater	4 100 mm	161'
Transportlengde	Metrisk enh.	Amerikansk enh.
14 fots mater	4 242 mm	167'
10 fots mater	3 026 mm	119'
8 fots mater	2 411 mm	95'
Materforlengelse	Metrisk enh.	Amerikansk enh.
10 fots og 8 fots mater	530 mm	21"
14 fots mater	1 000 mm	39"

Hydraulisk sylindermater med slangestyling og enkelt borstøtte, bevegelig eller fast nedre styring/støvkappe.

El-system

Spenning	24 V
Batterier (AGM)	95 Ah
Generator	28 V, 130 A
Arbeidsllys, foran	2 X 35W LED
Arbeidsllys, bak	2 X 35W LED
Arbeidsllys, mater	2 X 35W LED
Display med diagnostikk og innstillinger	

Hydraulisk boremaskin

Boremaskin	Effekt	Motor
COP SC14	14 kW (18,8 hp)	160 cc
		200 cc

Hydraulikksystem

Fastboringsbeskyttelse		
RPC-F rotasjonstrykkkontrollert mating		
DPC-I dempertrykkkontrollert slagverk		
Retur- og avtappingstank F (filtreringshastighet)	10 µm absolutt	
Hydraulikkoljekjøler, maks. driftstemperatur	50°C	122°F
(Dieselmotorforvarming er nødvendig ved -15°C)		

Transportmål

Høyde (H)	2 950 mm (116')
Matelengde (L) med 14 fots (4,27 m) mater med materholder – øvre nivå/STD	6 650 mm (262 tommer)
Matelengde (L) med 14 fots (4,27 m) mater med materholder – nedre nivå/velt	6 000 mm (236 tommer)
Matelengde (L) med 10 fots (3,04 m) mater	6 350 mm (250')
Matelengde (L) med 8 fots (2,44 m) mater	5 750 mm (226 tommer)

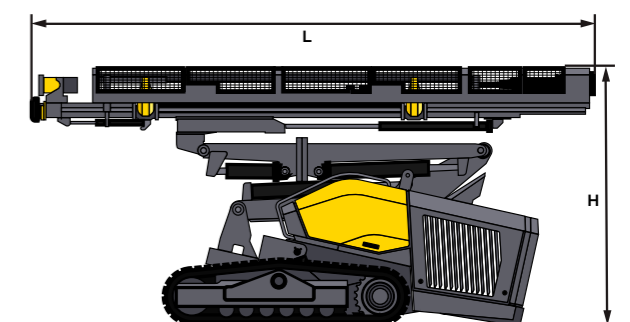

Horisontalt boreområde (mm) – 45/45

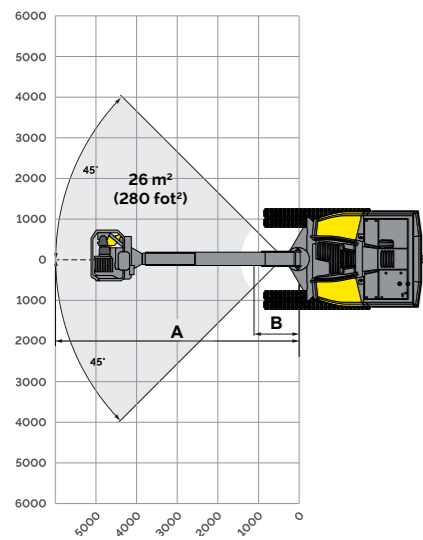

Horisontalt boreområde (mm) – 90/90

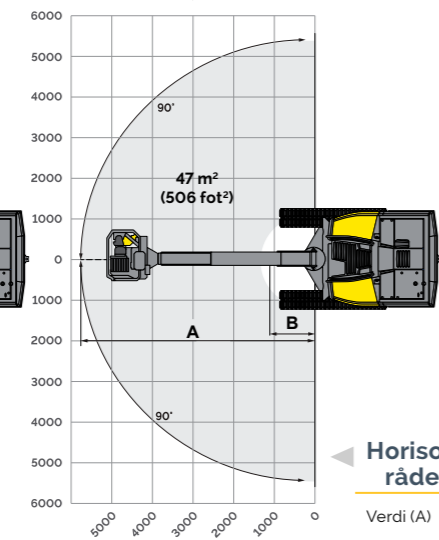

Minimumsavstand fra boresenter

Med materbeskyttelse (PoMP)	
Avstand (A)	340 mm (13,4')
Avstand (B)	430 mm (16,9')
Avstand (C)	200 mm (7,9')
Avstand (D)	455 mm (17,9')
Med støydempingskit	
Avstand (A)	390 mm (15,6')
Avstand (B)	410 mm (16,1')
Avstand (C)	200 mm (7,9')
Avstand (D)	475 mm (18,7')
Uten støydempingskit eller materbeskyttelse (PoMP)	
Avstand (A)	285 mm (11,2')
Avstand (B)	370 mm (14,6')
Avstand (C)	200 mm (7,9')
Avstand (D)	455 mm (17,9')

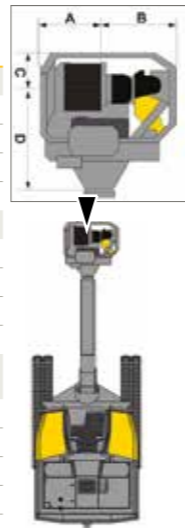

Horisontalt boreområde

Verdi (A)	45/45° = 6 000 mm (19,7 ft) 90/90° = 5 700 mm (18,7 ft)
Verdi (B)	1 250 mm (4,1 ft)

Bredde i boreposisjon

Avstand (A)	3 550 mm (140')
Avstand (B) stålbelter	305 mm (12')

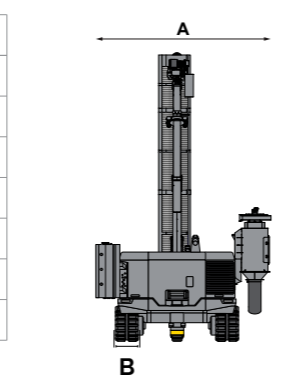
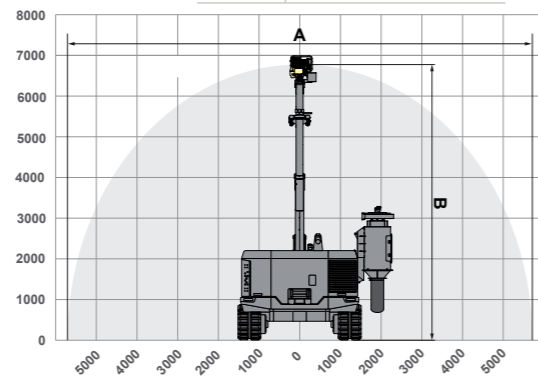
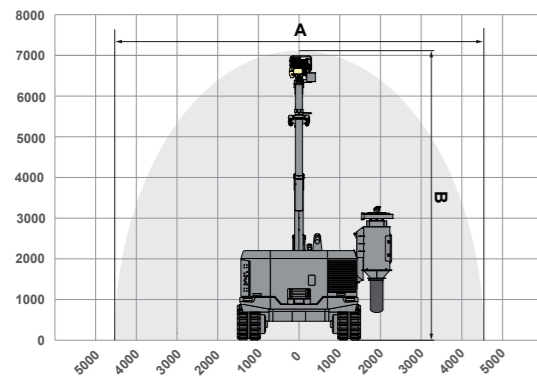

Vertikal dekning, veltealternativ, 45/45

Avstand (B)	7 100 mm (23,3 ft)
Avstand (A)	8 950 mm (29,4 ft)

Vertikal dekning, veltealternativ, 90/90

Avstand (B)	6 800 mm (22,3 ft)
Avstand (A)	11 250 mm (37 ft)

Vertikal rekkevidde

Matertype	Verdi A	Verdi B	Verdi C 90/90	Verdi C 45/45	Verdi D
14 fot (4,3 m), materholder øvre nivå	2 000 mm (6,57 ft)	4 900 mm (16 ft)		6 000 mm (19,7 ft)	1 250 mm (4,1 ft)
14 fot (4,3 m), materholder nedre nivå	2 750 mm (9,1 ft)	4 150 mm (13,6 ft)		6 000 mm (19,7 ft)	1 250 mm (4,1 ft)
14 fot (4,3 m), velting, materholder nedre nivå	2 750 mm (9,1 ft)	4 150 mm (13,6 ft)	5 700 mm (18,7 ft)		1 250 mm (4,1 ft)
10 fot (3 m) mater	2 350 mm (7,6 ft)	4 150 mm (13,6 ft)		6 000 mm (19,7 ft)	1 250 mm (4,1 ft)
8 fot (2,4 m) mater	2 950 mm (9,6 ft)	3 500 mm (11,5 ft)		6 000 mm (19,7 ft)	1 250 mm (4,1 ft)

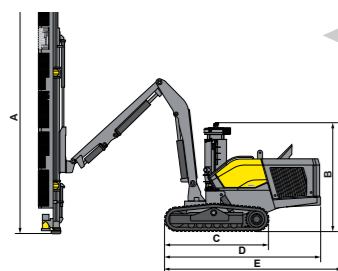

Dimensjoner for boreposisjon

Høyde (A) 14 fots mater	5 900 mm (19,4 ft)
Høyde (A) 10 fots mater	4 700 mm (15,4 ft)
Høyde (A) 8 fots mater	4 100 mm (13,5 ft)
Høyde (B) stålbelter	2 650 mm (8,7 ft)
Høyde (B) gummibelter	2 600 mm (8,55 ft)
Lengde (C) stålbelter	2 900 mm (9,5 ft)
Lengde (C) gummibelter	2 700 mm (8,85 ft)
Lengde (D) stålbelter	4 250 mm (13,9 ft)
Lengde (D) gummibelter	4 050 mm (13,3 ft)
Lengde (E) stålbelter	4 600 mm (15,1 ft)
Lengde (E) gummibelter	4 450 mm (14,6 ft)

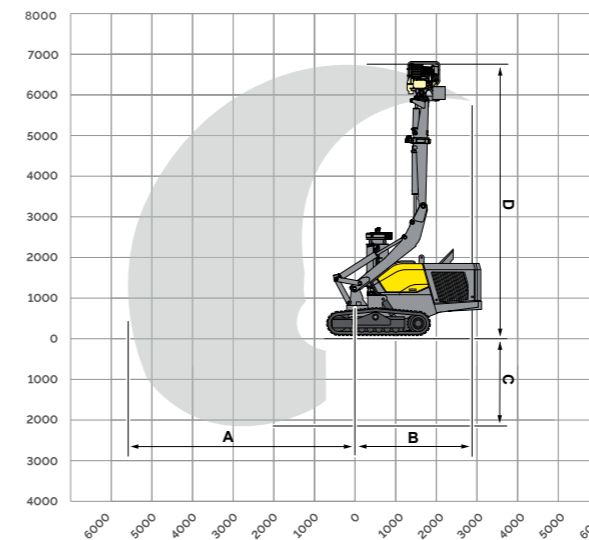
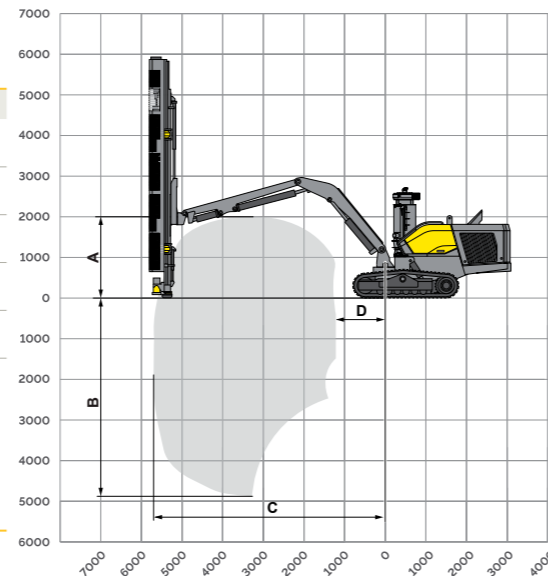

Vertikal boring oppover

Matertype	Minimum høyde	Maksimum høyde
14 ft	6 150 mm (20,2 ft)	9 550 mm (31,3 ft)
10 ft	4 900 mm (16 ft)	8 850 mm (29 ft)
8 ft	4 300 mm (14,1 ft)	8 200 mm (26,9 ft)

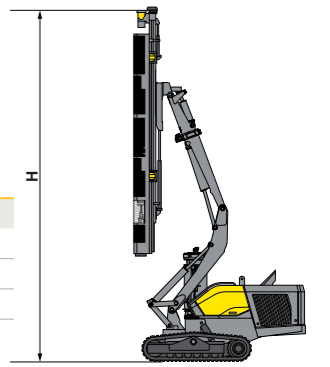

Horisontalt sideboreingsområde med rotabom

	Hydraulisk rotabom 90/90	Hydraulisk rotabom 45/45
Avstand (A)	5 600 mm (18,4 ft)	5 900 mm (19,3 ft)
Avstand (B)	3 000 mm (9,8 ft)	3 950 mm (12,9 ft)
Avstand (C)	2 150 mm (7 ft)	2 150 mm (7 ft)
Avstand (D)	6 750 mm (22,1 ft)	7 050 mm (23,1 ft)

Minimumsavstand fra boresenter

Avstand (A) – mater i vertikal posisjon	200 mm
Avstand (C) – matervinkel 5° (B)	130 mm

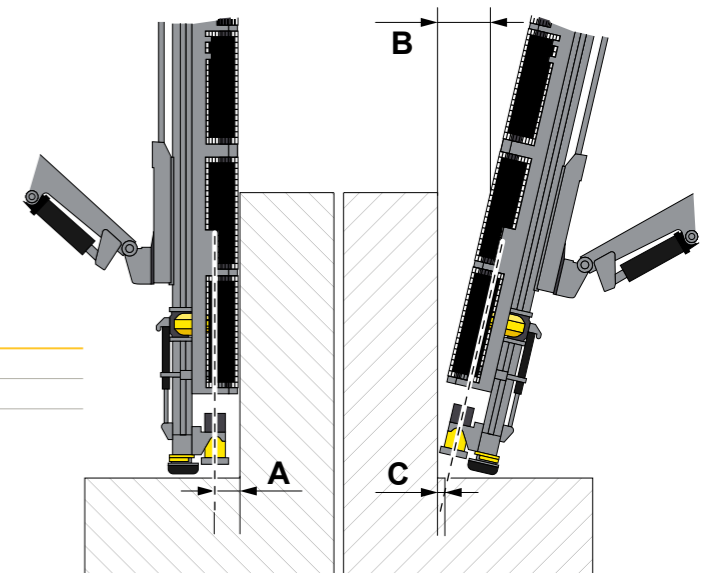

Liste over ekstrautstyr

Mater og bom

- Flyttbar sugekåpe/borstøtte
- 90 + 90° bomsvingenhet
- Hydraulisk rotabom
- Beskyttelse for bevegelige deler (PoMP)
- Gummiplate for DCT
- Gummikåpe for DCT
- Støyreduksjonskit
- Gjengesmøresystem – ECG

Bærer

- Grind Matic RH4 – kronesliper
- Programmerbart sprengningssirene
- Sentralsmøresystem (CLS)
- Dieseldrevet motorvarmer
- Elektrisk påfyllingssystem for drivstoff
- Hydraulisk vinsj
- Stålbelter
- Gummibelter

Hull- og helningssystem

- Sikteenhet for GPS-kompass
- GNSS-kompass for sikting, høydekontroll og hullgging
- Hullnavigasjonssystem med fjerndisplay

Flere alternativer

- Ekstra radiokontroll (Radio Remote Control)
- Hydraulisk vannpumpe for vannspyling
- Vanntåkesystem med 150 l tank og hydraulikkpumpe
- Vanntåkesystem med 50 l tank og hydraulikkpumpe
- Ekstra belysning
- Hydraulisk ekstrauttak
- Posehåndteringssystem for DCT

Flere alternativer – ikke montert

- Standard verktøysett
- Ombyggingssett R32 (rigger med stålbeltevogner)
- Ombyggingssett SR32 (rigger med stålbeltevogner)
- Servicekit for første 50 timer, kompressor
- Gassladingsutstyr for bormaskin
- Smøringsskit
- Belte for radiokontroll (RRC)/OU
- Delebok – papirkopi

United in performance. Inspired by innovation.

Performance unites us, innovation inspires us, and commitment drives us to keep moving forward. Count on Epiroc to deliver the solutions you need to succeed today and the technology to lead tomorrow.
[epiroc.com](https://www.epiroc.com)

