

PowerROC D45 全液压潜孔式露天钻机

适用于采石场和露天矿山

孔径范围: 90-130 mm (3.5-5.1")

 Epiroc





实用可靠、安全环保

PowerROC D45 是一款经济实用的钻机，性能可靠，维护成本低。适用于采石场和中小型露天矿山。

PowerROCD45为您提供安全的操作体验，十分适合在石灰石矿、骨料场、水泥矿山及露天矿山中使用。这款钻机采用液压先导和PLC控制系统，有效提高了设备的高可靠性和维护便利性。除了直观的液压控制外，通过防滚翻（ROPS）和防落物（FOPS）双认证的驾驶室、自动换杆系统和集尘系统还为操作人员提供了安全、舒适的操作环

境。PowerROCD45使用国四排放标准的康明斯发动机，通过先进的尾气处理系统，将排放污染物控制在较低水平，助力实现绿色矿山。该设备同时配备了可触控的12.1英寸显示屏，交互界面更加友好，令操作人员可以直观了解钻机的运行状态，使设备的整体运行效率得到有效提升。

⊕ 主要特点

- 采用液压先导和 PLC 控制，便于操作和维护
- 设计简洁，可靠性高
- 秉承安百拓的技术，性能稳定

实用可靠、安全环保

PowerROCD45采用的机械化钻孔作业方式可避免手动换杆引起的安全风险。通过防滚翻 (ROPS) 和防落物 (FOPS) 双认证的驾驶室不仅符合人机工程学设计, 而且安全性高, 为您提供舒适的作业平台。



+ 性能可靠

PowerROC D45秉承了安百拓的可靠技术和成熟的潜孔式钻孔方式, 具备可靠的性能和高钻孔质量。钻机的初次投入成本得到有效控制, 油耗低, 穿孔速率高, 为您的经济效益保驾护航。



+ 操作性能优越

通过防滚翻 (ROPS) 和防落物 (FOPS) 双认证的驾驶室为操作人员提供了安全的操作环境, 钻孔操作视野良好, 且所有的控制手柄都布局得当, 操作方便。驾驶室内集成的12.1英寸显示屏可全方位显示发动机运行数据、整机系统数据、故障诊断信息、报警提示信息以及功能参数设定, 令操作人员可直观了解钻机的状态, 方便进行日常检修。集尘系统在钻孔过程中能有效起到抑尘的功效, 为操作人员提供了清洁的操作环境, 并有效保护周边的环境。



+ 维护保养便利

PowerROC D45的日常维护件位于伸手可及的范围内, 检修和更换都更为方便。所有的管路、电缆和电气元件都带有标识, 与备件图纸中的编号一致, 便于故障排查。电气系统采用简化设计, 因此无需特殊的培训, 操作人员即可进行常规的操作维护。

安百拓全方位维修服务

即使是最好的设备也需要定期维护才能确保其最佳性能。在您设备的使用周期内, 安百拓的服务解决方案让您心安、使您的设备达到理想的利用率。我们注重安全, 生产力以及可靠性。

无论您身处何处, 我们的原厂备件和专业的服务人员, 将确保您的生产力。



技术规格

主要部件

- 康明斯柴油发动机, 国四排放标准
- 阿特拉斯-科普柯螺杆式空压机
- 高强度单直臂和钢推进梁
- DRU 5 回转头
- 自动换杆系统, 6+1 钻杆库
- 拆杆台和液压扶杆器
- 行走系统包括带清洁孔的三齿履带板, 配备双速行走马达
- PowerUP 功能

- 防滚翻 (ROPS) 和防落物 (FOPS) 双认证的驾驶室, 配备空调、收音机和12.1英寸显示屏
- 集尘系统
- 预分离器
- 潜孔冲击锤润滑装置 (气动)
- 钻管螺纹润滑装置
- 倒车报警
- 2D 电子角度仪

发动机

康明斯涡轮增压柴油发动机 L9CS4 330C, 国四排放标准	
额定功率, 1800 rpm	242 kW

空压机

阿特拉斯-科普柯 C146, 单级螺杆式空压机	
最大工作压力	17 bar
FAD, 发动机转速 1800 rpm	230.8 L/s
FAD, 发动机转速 2000 rpm	250 L/s

推进梁

液压马达驱动链式推进梁双扶杆器可移动式捕尘罩	
最大推进速率	0.88 m/s
最大推进力	12 kN
最大拉拔力	18 kN
总长度	7560 mm
推进行程	4680 mm

孔径范围及孔深 (推荐)

推荐潜孔锤和孔径范围	3.5" 4" 潜孔冲击器	90-130 mm
液压自动换杆器钻孔深度, 4 m (13.12') 钻管	Ø 76 mm 钻管	28 m
单杆钻孔深度		4.3 m

集尘装置

型号	DCT 150
过滤面积	15 m²
滤芯数量	15 pcs
吸力, 500 mm wg	350 L/s
吸尘管直径	127 mm
最大清洁空气压力	7.0 bar
自清洗耗气量	2-4 L /pulse

电气系统

电压	24 V
电池	2 x 12 V, 180 Ah
发电机	28 V, 95 A
工作灯, 前部	3 x 70 W
工作灯, 尾部	1 x 70 W
工作灯, 推进梁	2 x 70 W
倒车报警器	

油料容量

液压油箱	360 L
液压系统总容量	450 L
空压机油	63 L
发动机油	35 L
发动机, 冷却水	60 L
发动机, 柴油箱	500 L
行走马达齿轮箱	3 L
润滑油箱 (ECL)	20 L
尿素箱容积	60L

液压系统

液压油冷却	
环境温度	-25—50°C
泵	
柱塞泵 (1)	102.6 L/min
柱塞泵 (2)	102.6 L/min
齿轮泵 (3)	38 L/min
齿轮泵 (4)	23.4 L/min
齿轮泵 (5)	23.4 L/min
回油过滤	
过滤精度	10 µm (绝对值)

回转头

回转头	联接螺纹	最大转速	最大扭矩, 凿岩时	最大扭矩, 拆杆时	适用潜孔冲击器规格
DRU 5	API 2 3/8" REG. box	100 rpm	1600 Nm	3100 Nm	3.5" 4" 潜孔冲击器

潜孔冲击器 (须单独订购)

潜孔冲击器	上接头螺纹规格	孔径范围	重量	长度 (不含螺纹)
DHD 3.5C	API 2 3/8" REG pin	90-100 mm	29 kg	984 mm
DHD 4	API 2 3/8" REG pin	105-130 mm	39 kg	984 mm

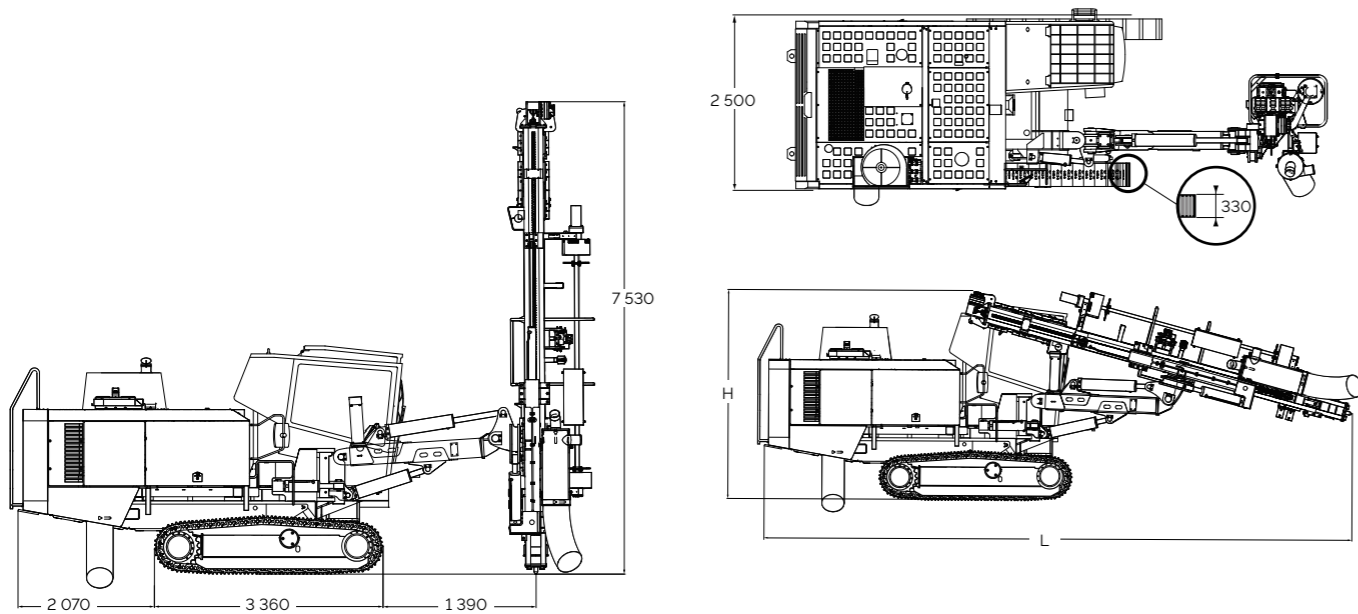

运输尺寸

高度 (H)	3 445 mm
长度 (L)	9 250 mm
宽度	2 500 mm
重量	16 000 kg

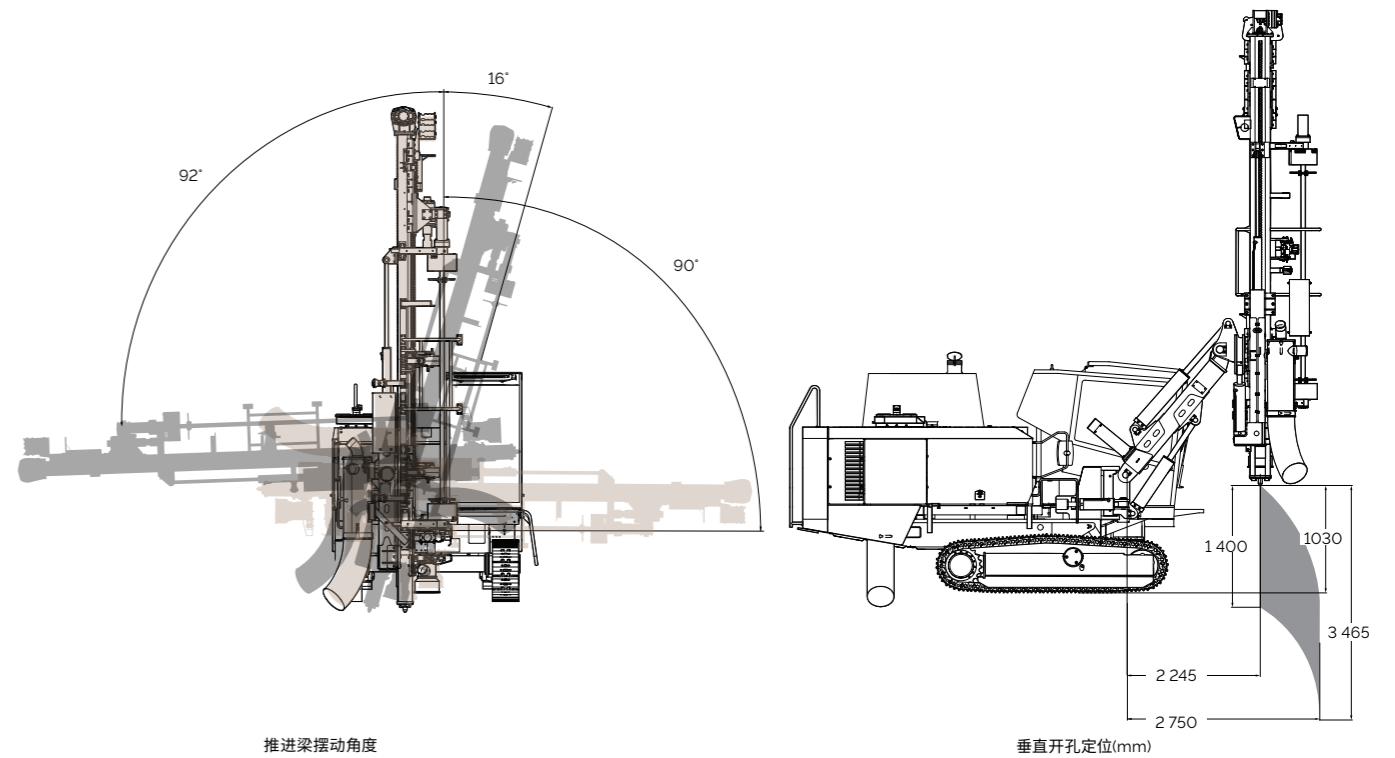
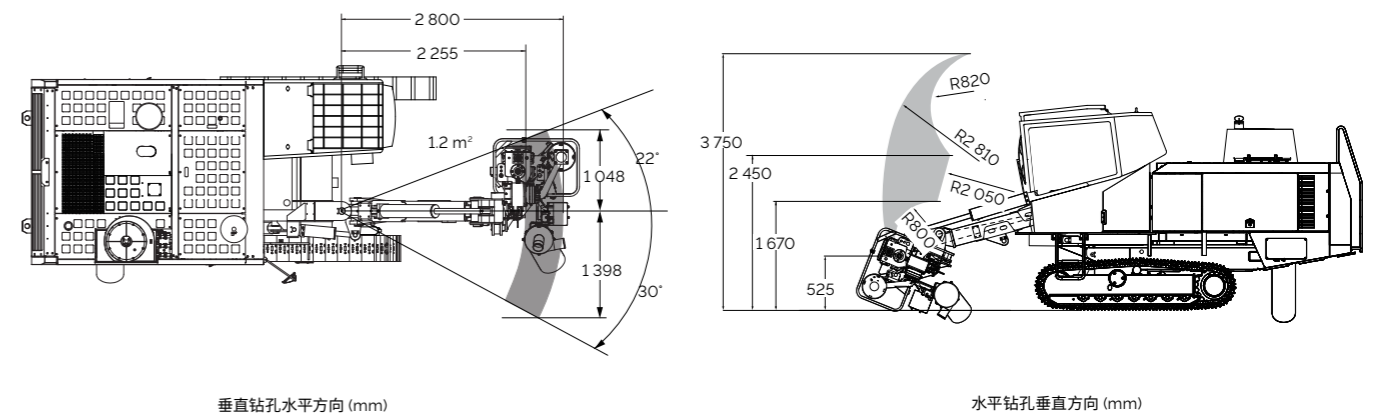

可选装部件

- 驾驶室**
- 孔深显示仪

- 机身**
- 发动机和空压机空滤预滤系统
 - 适用于-25°C-0°C的冷启动装置
 - 空压机控制系统保温和加热装置
 - 声光电一体报警器
 - 液压油加热装置

- 推进梁**
- 自动换杆系统 (RHS) 转换套件, 89 mm

- 润滑油、润滑系统和水雾系统**
- 集中润滑系统 (CLS)
 - 寒带适用液压油 VG 32
 - 热带适用液压油 VG 68
 - 标准液压油 VG 46
 - 水雾系统, 配备水泵和 300 L 水箱 (两边各一个150 L水箱)

United in performance. Inspired by innovation.

卓越汇聚我们，创新激发我们，承诺驱动我们不断前行。安百拓为您带来完善的解决方案和前沿的技术，让您获得今天的成功，并引领未来。

epiroc.com

